



Gigabit Easy Smart Switch

シンプルで快適なネットワーク環境を実現するギガビット Easy スマートスイッチ

DGS-1100V2 シリーズは、基本的な管理機能と共に最適なパフォーマンスと拡張性を提供する最新のギガビット Easy スマートスイッチです。10/100/1000BASE-T ポートを 8/16/24/26 ポート、SFP スロット /SFP コンボスロットを 2 スロット^{*1} 搭載しています。Web GUI を使用した効率的な管理でシンプルなネットワークを簡単に構築できます。小規模のビジネスシーンなどで専門的な管理者ではない方でも、直観的に設定・構築を行うことができます。本スイッチはポートミラーリングや VLAN など最低限必要な L2 機能を搭載。また、IEEE 802.3af/at/bt 規格対応製品^{*2} では、PoE 受電機器に対して給電を行うことも可能です。

*1 DGS-1100-10MPPV2/10MPPV2/26MPPV2/26MPPV2 のみ

*2 IEEE 802.3bt 対応製品: DGS-1100-10MPPV2/26MPPV2 のみ

直観的な管理

Web ベースの GUI による設定および管理が可能です。機能も絞り込まれており、直観的に設定を行うことができます。また、SNMP での簡易的な管理にも対応しています。

セキュアで快適なネットワーク環境

802.1Q タグ / ポートベース VLAN に対応、帯域制御で各ポートのスループットを調整し、質の高いネットワーク状態を保ちます。ブロードキャスト / マルチキャストや不明なユニキャストトラフィックの発生をストームコントロールで検出し、ネットワークのフラッドを回避 / ブロックする機能など、充実したセキュリティ機能により安全なネットワーク環境を維持できます。

ループ検知機能で、ループを未然に防止

本シリーズはポートミラーリング、VLAN などの L2 機能のほかに、ポート配下のスイッチや自筐体ポート間でループが発生したポートを検知するループバック検知機能など、充実したネットワークメンテナンス機能を搭載しています。

PoE 機能搭載。IEEE802.3bt 対応

DGS-1100-24PV2/10MPV2/10MPPV2/26MPV2/26MPPV2 は、IEEE802.3af/at 準拠の PoE 機能を搭載し、対応ポートではポートあたり最大 30W を供給可能です。さらに 10MPPV2/26MPPV2 は最大 90W 供給可能な IEEE802.3bt を一部ポートに搭載。ネットワーク内での余計な電源ケーブルの配線をなくし、安全で安定したネットワークを構築することが可能です。

特長

- 10/100/1000BASE-T ポート
- SFP スロット搭載^{*1}
- ループバック検知
- 802.1p プライオリティキューと帯域制御
- Web-GUI による設定および管理
- ブロードキャスト / マルチキャストストームコントロール
- ポートベース VLAN/802.1Q タグ VLAN
- Asymmetric VLAN / Voice VLAN
- 内蔵電源
- RoHS 指令対応
- IEEE 802.3af/at/bt 準拠^{*2} の PoE 給電機能
- PD アライブ (PoE モデルのみ)

*1 DGS-1100-10MPV2/10MPPV2/26MPV2/26MPPV2 のみ

*2 IEEE 802.3bt 対応製品: DGS-1100-10MPPV2/26MPPV2 のみ

■ ハードウェア仕様一覧表 (DGS-1100-16V2/24V2/24PV2)

製品名	DGS-1100-16V2	DGS-1100-24V2	DGS-1100-24PV2
品番	DGS-1100-16V2/A2	DGS-1100-24V2/A2	DGS-1100-24PV2/A3
標準規格	IEEE 802.3 10BASE-T、IEEE 802.3u 100BASE-TX、IEEE 802.3ab 1000BASE-T、IEEE 802.3x Flow Control (Full-Duplex) IEEE 802.1Q VLAN Tagging、IEEE 802.1p Class of Service、IEEE 802.3az Energy Efficient Ethernet、IEEE 802.3af/at Power over Ethernet (DGS-1100-24PV2のみ)		
D-Link Green 省電力機能	○ (リンクダウン/ケーブル長/LEDオフ/ポートシャットダウン/システム休止/EEE)		
インタフェース	10/100/1000BASE-Tポート (PoE給電)		
SFPスロット	16	24	24 (12)
オートネゴシエーション	—	—	—
Auto MDI/MDI-X	○		
フローコントロール	IEEE 802.3x Flow Control (Full Duplex)、バックプレッシャー (Half Duplex)		
スイッチ性能	32Gbps		
スイッチファブリック	32Gbps	48Gbps	48Gbps
パケットフォワーディングレート (64Byte)	23.81Mpps	35.71Mpps	35.71Mpps
パケットバッファ	512KBytes	512KBytes	512KBytes
MACアドレス数	MACアドレステーブル: 8K スタティックMACアドレス: 64		
SDRAM	128MBytes		
フラッシュメモリ	16MBytes		
ファン	—	—	—
電氣的仕様	100-240VAC (50/60Hz) 同梱の電源ケーブルは100V専用です。		
定格入力電圧 (周波数)	10.1W		
最大消費電力	10.1W	15.9W	17.5W (PoE Off) / 122W (PoE On)
PoE	—	—	給電方式: Alternative A 給電可能電力: 100W 1ポート最大: 30W (802.3at)
環境仕様	-5 ~ 50°C / -40 ~ 70°C		
温度 動作時/保管時	0 ~ 95%/0 ~ 95%		
湿度 動作時/保管時 (結露なきこと)	280 (W) × 180 (D) × 44 (H) mm (19インチラックマウント1U対応)		
寸法	280 (W) × 180 (D) × 44 (H) mm (19インチラックマウント1U対応)	280 (W) × 180 (D) × 44 (H) mm (19インチラックマウント1U対応)	280 (W) × 230 (D) × 44 (H) mm (19インチラックマウント1U対応)
質量	1.21 kg	1.32 kg	2.00 kg
適合規格	FCC/VCCI/C-Tick Class A		
EMI規格	B		
省エネ法	16Gbps		
区分	0.5W/Gbps		
最大実効伝送速度	16Gbps	24Gbps	24Gbps
エネルギー消費効率	0.5W/Gbps	0.5W/Gbps	0.6W/Gbps
省エネ達成率 (2011年度目標)	300%	320%	293%
パッケージ内容	本体、AC電源ケーブル(100V用)、19インチラックマウントキット、ゴム足、電源抜け防止器具、マニュアル、PLシート		

■ ハードウェア仕様一覧表 (DGS-1100-10MPV2/10MPPV2/26MPV2/26MPPV2)

製品名	DGS-1100-10MPV2	DGS-1100-10MPPV2	DGS-1100-26MPV2	DGS-1100-26MPPV2
品番	DGS-1100-10MPV2/A3	DGS-1100-10MPPV2/A3	DGS-1100-26MPV2/A3	DGS-1100-26MPPV2/A3
標準規格	IEEE 802.3 10BASE-T, IEEE 802.3u 100BASE-TX, IEEE 802.3ab 1000BASE-T, IEEE 802.3z 1000BASE-X, IEEE 802.3x Flow Control (Full-Duplex) IEEE 802.1Q VLAN Tagging, IEEE 802.1p Class of Service, IEEE 802.3az Energy Efficient Ethernet, IEEE 802.3af/at Power over Ethernet, IEEE 802.3bt Power over Ethernet (DGS-1100-10MPPV2/26MPPV2のみ)			
D-Link Green 省電力機能	○ (リンクダウン/ケーブル長/LEDオフ/ポートシャットダウン/システム休止/EEE)			
インターフェース				
10/100/1000BASE-Tポート (PoE給電)	8 (8)	8 (8)	26 (24)	26 (24)
SFPスロット	2	2	2 (10/100/1000BASE-Tポート×2との コンボ)	2 (10/100/1000BASE-Tポート×2との コンボ)
オートネゴシエーション	○			
Auto MDI/MDI-X	○			
フローコントロール	IEEE 802.3x Flow Control (Full Duplex)、バックプレッシャー (Half Duplex)			
スイッチ性能				
スイッチファブリック	20Gbps	20Gbps	52Gbps	52Gbps
パケットフォワーディングレート (64Byte)	14.88Mpps	14.88Mpps	38.69Mpps	38.69Mpps
パケットバッファ	512KBytes	512KBytes	512KBytes	512KBytes
MACアドレス数	MACアドレステーブル: 8K スタティックMACアドレス: 64			
SDRAM	128MBytes			
フラッシュメモリ	16MBytes			
ファン	○ (スマートファン)			
電氣的仕様				
定格入力電圧 (周波数)	100-240VAC (50/60Hz) 同梱の電源ケーブルは100V専用です。			
最大消費電力	9.63W (PoE Off) /148.5W (PoE On)	11.8W (PoE Off) /279.8W (PoE On)	25.9W (PoE Off) /411W (PoE On)	34W (PoE Off) /580.2W (PoE On)
PoE	給電方式: Alternative A 給電可能電力: 130W 1ポート最大: 30W (802.3at)	給電方式: Alternative A 給電可能電力: 242W 1~6ポート: 最大30W (802.3at) 7~8ポート: 最大90W (802.3bt)	給電方式: Alternative A 給電可能電力: 370W 1ポート最大: 30W (802.3at)	給電方式: Alternative A 給電可能電力: 525W 1~20ポート: 最大30W (802.3at) 21~24ポート: 最大90W (802.3bt)
環境仕様				
温度 動作時/保管時	-5 ~ 50°C / -40 ~ 70°C			
湿度 動作時/保管時 (結露なきこと)	0 ~ 95%/0 ~ 95%			
寸法	280 (W) × 180 (D) × 44 (H) mm (19インチラックマウント1U対応)	280 (W) × 230 (D) × 44 (H) mm (19インチラックマウント1U対応)	440 (W) × 208 (D) × 44 (H) mm (19インチラックマウント1U対応)	440 (W) × 330 (D) × 44 (H) mm (19インチラックマウント1U対応)
質量	1.50kg	2.00kg	2.90kg	4.40kg
適合規格				
EMI規格	FCC/VCCI/C-Tick Class A			
省エネ法				
区分	B			
最大実効伝送速度	10Gbps	10Gbps	26Gbps	26Gbps
エネルギー消費効率	0.9W/Gbps	1.1W/Gbps	0.9W/Gbps	1.2W/Gbps
省エネ達成率 (2011年度目標)	226%	370%	263%	259%
パッケージ内容	本体、AC電源ケーブル(100V用)、19インチラックマウントキット、ゴム足、電源抜け防止器具、マニュアル、PLシート			

■ ソフトウェア仕様一覧表

製品名	DGS-1100-16V2	DGS-1100-24V2	DGS-1100-24PV2	DGS-1100-10MPV2	DGS-1100-10MPPV2	DGS-1100-26MPV2	DGS-1100-26MPPV2
品番	DGS-1100-16V2/A2	DGS-1100-24V2/A2	DGS-1100-24PV2/A3	DGS-1100-10MPV2/A3	DGS-1100-10MPPV2/A3	DGS-1100-26MPV2/A3	DGS-1100-26MPPV2/A3
L2機能	IGMP スヌーピング: v1/v2、スヌーピンググループ数: 128 (スタティック: 64) IGMP スヌーピングクエリア、VLAN 毎の IGMP ループバック検知 スパニングツリー: IEEE 802.1D STP、IEEE 802.1w RSTP ポートランキング: IEEE 802.3ad/スタティック 8グループ/デバイス、8ポート/グループ ポートミラーリング: 1ポート対1ポート、多対1ポート ジャンポフレーム: 10,240Bytes						
VLAN	IEEE 802.1Q タグ VLAN、ポートベース VLAN、VLAN グループ数: 128 (スタティック) VLAN ID レンジ: 1-4094、Voice VLAN、自動サーベイランス VLAN、Asymmetric VLAN						
QoS	帯域制御、キュー: 8レベル/ポート キューのスケジューリング: Strict/WRR CoS: IEEE 802.1p プライオリティ						
セキュリティ	ブロードキャスト/マルチキャストストームコントロール D-Link セーフガードエンジン DoS 攻撃防御 トラフィックセグメンテーション 管理用アクセス: ローカル						
マネージメント	2レベルのユーザアカウント権限 LLDP、WEB ベース GUI (IPv4/IPv6) DHCP クライアント、Syslog (IPv4)、TFTP クライアント (IPv4)、SNTP クライアント SNMPv1/v2c、SNMP トラップ 設定バックアップ/リストア ファームウェアバックアップ/アップグレード ケーブル診断、EEE (802.3az)、PD アライブ (PoE モデルのみ) デュアルイメージ						
MIB	MIB II (RFC1213)、MIB Traps Convention (RFC1215)、Bridge MIB (RFC1493)、SNMPv2 MIB (RFC1442, RFC1901, RFC1902-RFC1908, RFC2578, RFC3418, RFC3636)、Ether-like MIB (RFC2665)、802.1p MIB (RFC2674, RFC4363)、Interface Group MIB (RFC2233)、Private MIB、MIB for D-Link Zone Defense、PoE MIB (PoE モデルのみ)、DDP MIB						

■ 製品名/品番一覧

製品名	品番
DGS-1100-16V2	DGS-1100-16V2/A2
DGS-1100-24V2	DGS-1100-24V2/A2
DGS-1100-24PV2	DGS-1100-24PV2/A3
DGS-1100-10MPV2	DGS-1100-10MPV2/A3
DGS-1100-10MPPV2	DGS-1100-10MPPV2/A3
DGS-1100-26MPV2	DGS-1100-26MPV2/A3
DGS-1100-26MPPV2	DGS-1100-26MPPV2/A3

SFP モジュール

種別	製品名	品番	仕様
WDM 対応 1 芯 SFP (1Giga)	DEM-330T ^{*1}	DEM-330T	●標準規格：IEEE802.3ah 1000BASE-BX-D ●コネクタ：LC ●光波長：1550nm (TX) /1310nm (RX) ●光ファイバケーブルタイプ：1 芯シングルモード (9/125μm) ●伝送距離 ^{*2} ：10km
	DEM-330R ^{*1}	DEM-330R	●標準規格：IEEE802.3ah 1000BASE-BX-U ●コネクタ：LC ●光波長：1310nm (TX) /1550nm (RX) ●光ファイバケーブルタイプ：1 芯シングルモード (9/125μm) ●伝送距離 ^{*2} ：10km
	DEM-331T ^{*1}	DEM-331T	●標準規格：IEEE802.3ah 1000BASE-BX-D ●コネクタ：LC ●光波長：1550nm (TX) /1310nm (RX) ●光ファイバケーブルタイプ：1 芯シングルモード (9/125μm) ●伝送距離 ^{*2} ：40km
	DEM-331R ^{*1}	DEM-331R	●標準規格：IEEE802.3ah 1000BASE-BX-U ●コネクタ：LC ●光波長：1310nm (TX) /1550nm (RX) ●光ファイバケーブルタイプ：1 芯シングルモード (9/125μm) ●伝送距離 ^{*2} ：40km
2 芯 SFP (1Giga)	DEM-310GT	DEM-310GT	●標準規格：IEEE 802.3z 1000BASE-LX ●コネクタ：LC ●光波長：1310nm ●光ファイバケーブルタイプ：2 芯シングルモード (9/125μm) ●伝送距離 ^{*2} ：10km
	DEM-311GT	DEM-311GT	●標準規格：IEEE 802.3z 1000BASE-SX ●コネクタ：LC ●光波長：850nm ●光ファイバケーブルタイプ：2 芯マルチモード (50/125μm、62.5/125μm) ●伝送距離 ^{*2} ：550m (50/125μm)、300m (62.5/125μm)
	DEM-312GT2	DEM-312GT2	●標準規格：IEEE 802.3z 1000BASE-SX2 ●コネクタ：LC ●光波長：1310nm ●光ファイバケーブルタイプ：2 芯マルチモード (50/125μm、62.5/125μm) ●伝送距離 ^{*2} ：2km (50/125μm)、1km (62.5/125μm)
	DEM-314GT	DEM-314GT	●標準規格：IEEE 802.3z 1000BASE-LH ●標準規格：LC ●光波長：1550nm ●光ファイバケーブルタイプ：2 芯シングルモード (9/125μm) ●伝送距離 ^{*2} ：50km
Copper SFP (1Giga)	DGS-712 ^{*3}	DGS-712	●標準規格：IEEE 802.3ab 1000BASE-T ●コネクタ：RJ-45 ●伝送距離：100m
2 芯 SFP (100M)	DEM-211	DEM-211	●標準規格：IEEE 802.3u 100BASE-FX ●コネクタ：LC ●光波長：1310nm ●光ファイバケーブル：2 芯マルチモード (50/125μm、62.5/125μm) ●伝送距離 ^{*2} ：2km

※ 1：DEM-330T と DEM-330R、DEM-331T と DEM-331R は対向でご使用下さい。

※ 2：光ファイバケーブルの最長伝送距離は、光ファイバ損失分散、光コネクタ、スプライス損失箇所によって異なります。

※ 3：SFP スロットでのみ使用可能です。

※ スイッチ/SFP モジュールのハードウェアバージョンの組み合わせによっては、接続できない場合があります。サポートされる SFP モジュールのハードウェアバージョンについては、弊社 Web ページで公開されている「光トランシーバ対応製品一覧」をご確認ください。

外觀図

DGS-1100-16V2

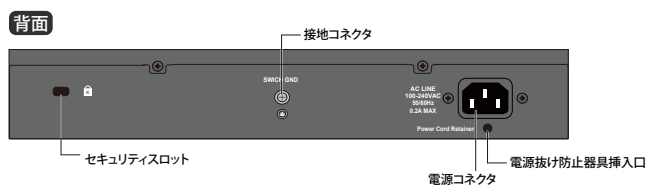
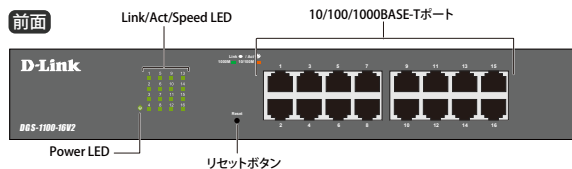

DGS-1100-24V2

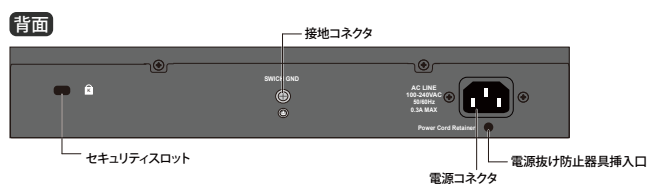
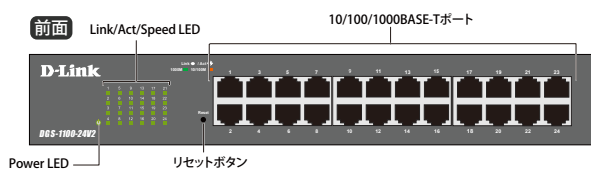

DGS-1100-24PV2

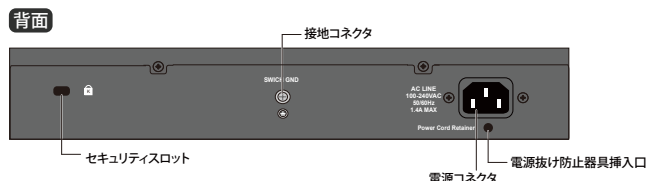
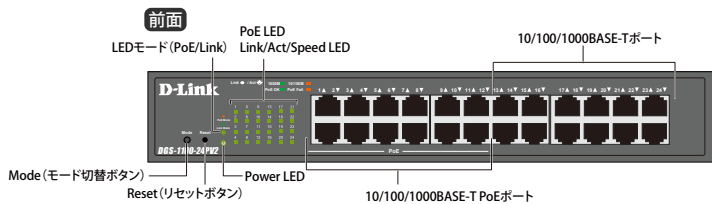

外観図

DGS-1100-10MPV2

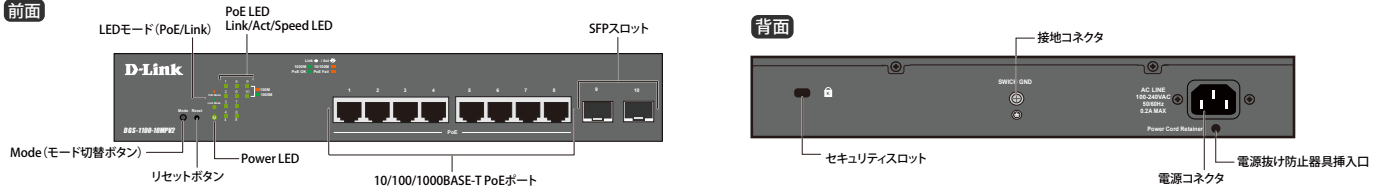

DGS-1100-10MPPV2

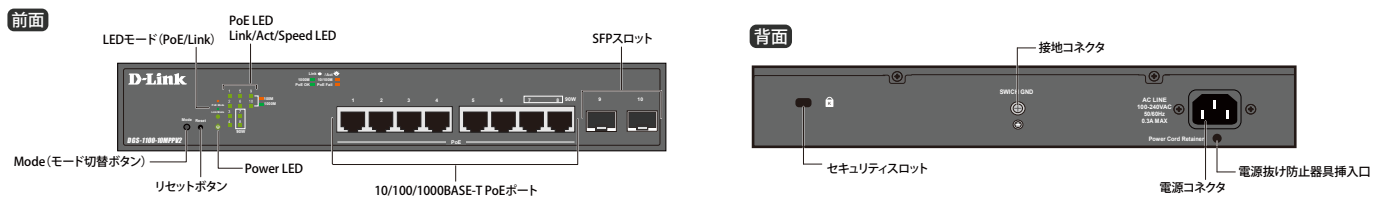

DGS-1100-26MPV2

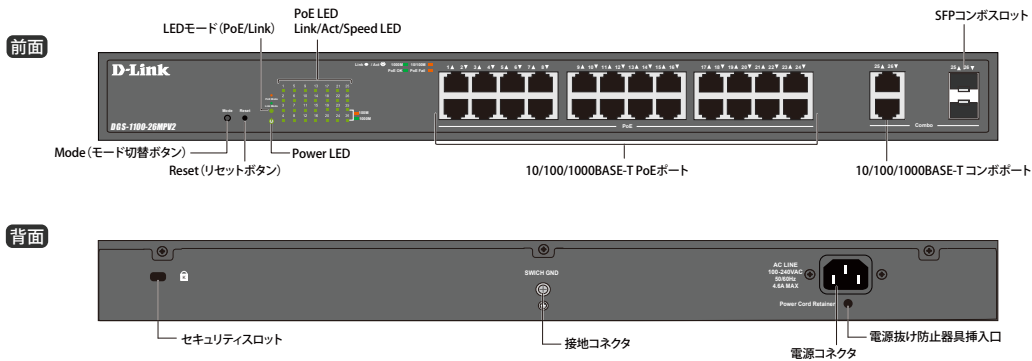

DGS-1100-26MPPV2

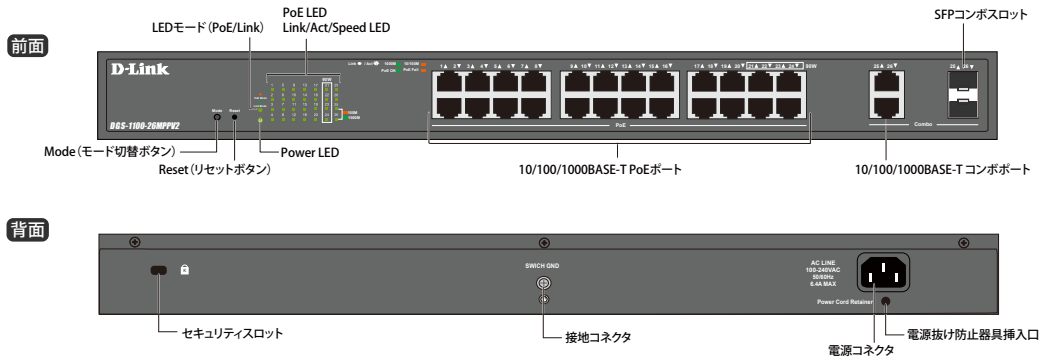

製品図面

DGS-1100-16V2

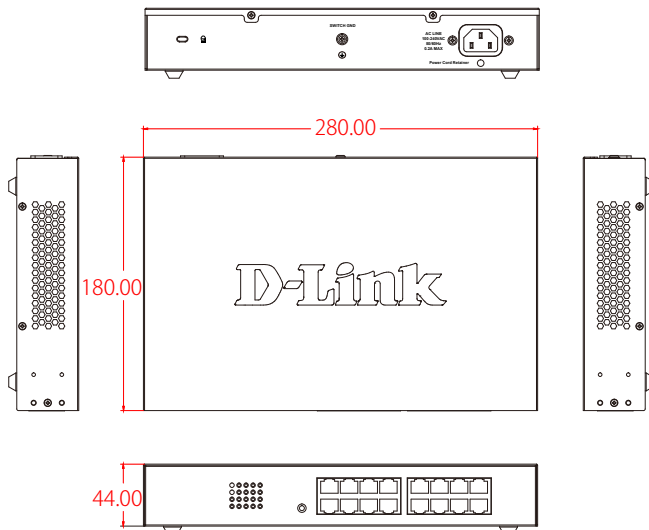

DGS-1100-24V2

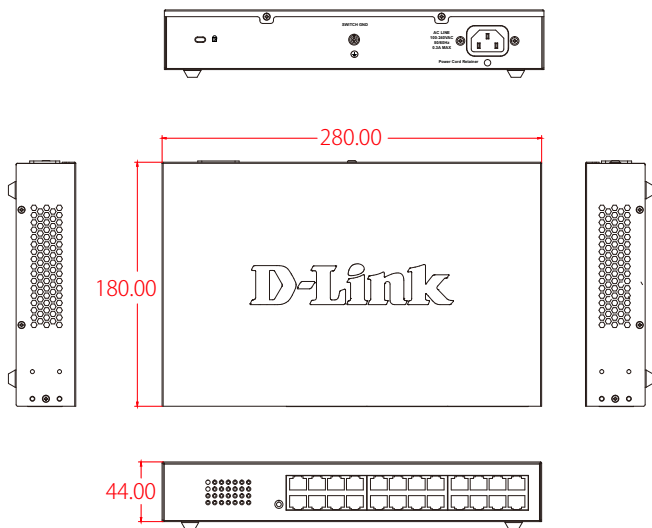

DGS-1100-24PV2

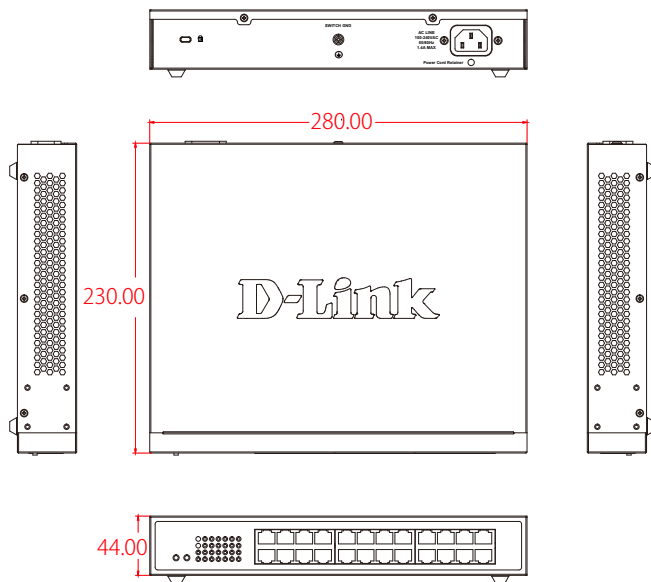

DGS-1100-10MPV2

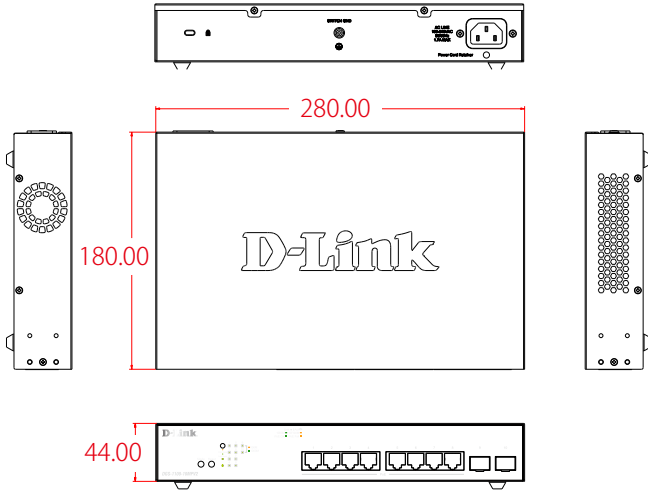

DGS-1100-10MPPV2

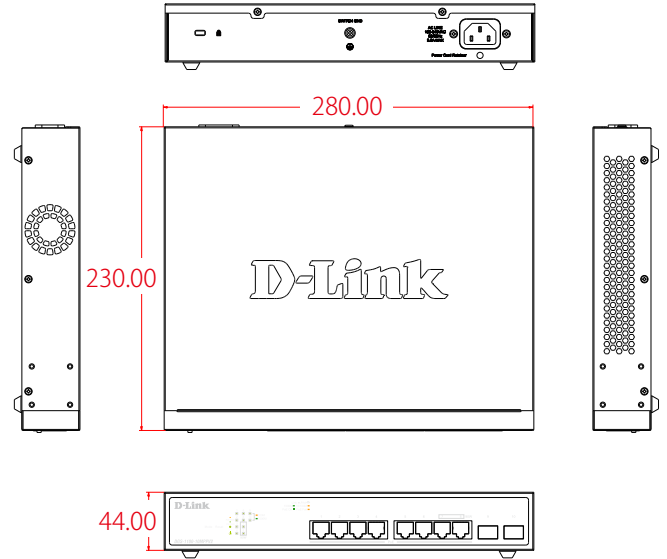

DGS-1100-26MPV2

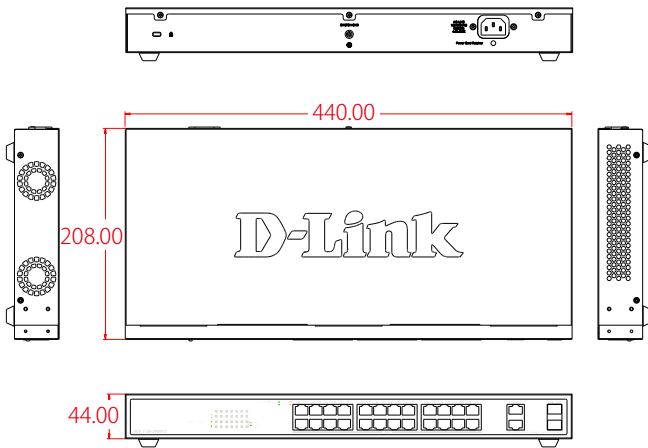

DGS-1100-26MPPV2

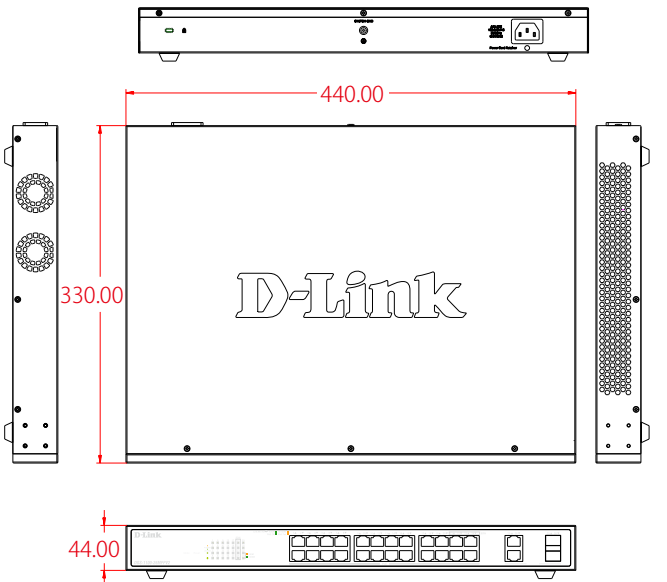

構成図

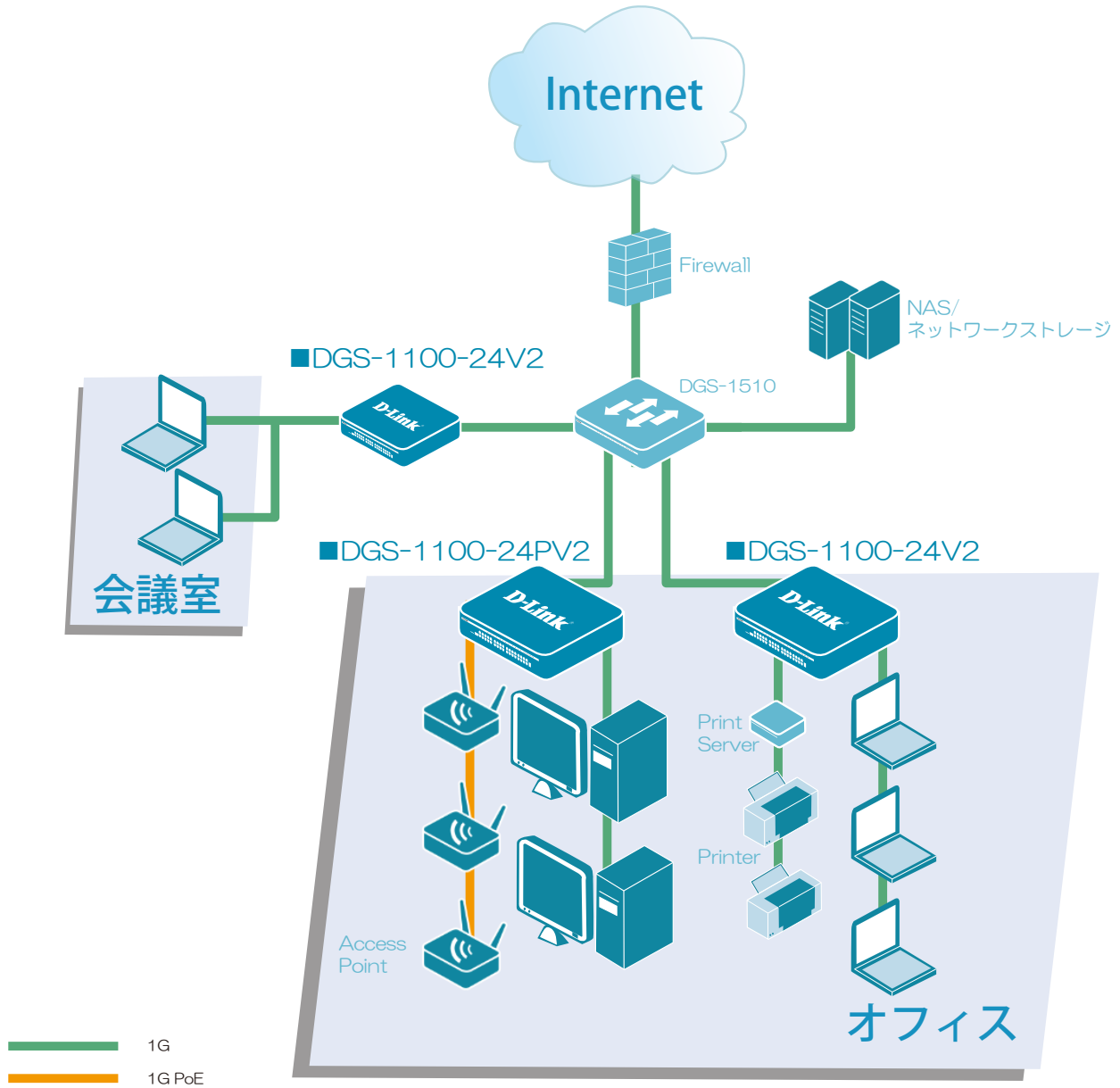

ディーリンクジャパン株式会社
 D-Link Japan K.K.
 〒 141-0022 東京都品川区東五反田 2-7-18 SOWA 五反田ビル 2F
 URL: <https://www.dlink-jp.com/>

U.S.A.	TEL: 1-949-788-0805	FAX: 1-949-753-7033
Canada	TEL: 1-905-829-5033	FAX: 1-905-829-5095
Europe	TEL: 44-20-8731-5555	FAX: 44-20-8731-5511
U.K.	TEL: 44-20-8731-5555	FAX: 44-20-8731-5511
Germany	TEL: 49-61-96779900	FAX: 49-61-967799300
France	TEL: 33-1-30238688	FAX: 33-1-30238689
Italy	TEL: 39-02-2900-0676	FAX: 39-02-2900-1723
Iberia	TEL: 34-93-4090770	FAX: 34-93-4910795
Sweden	TEL: 46-(0)8-564-61900	FAX: 46-(0)8-564-61901
Norway	TEL: 47-22-991890	FAX: 47-22-207039
Denmark	TEL: 45-43-969040	FAX: 45-43-424347
Finland	TEL: 358-9-2707-5080	FAX: 358-9-2707-5081
Singapore	TEL: 65-6774-6233	FAX: 65-6774-6322
Australia	TEL: 61-2-9417-7100	FAX: 61-2-9417-1077
China	TEL: 86-010-8518-2533	FAX: 86-010-8518-2250

India	TEL: 91-22-652-6696	FAX: 91-22-652-8914
Middle East	TEL: 202-2456176	FAX: 202-2456192
South America	TEL: 56-2-232-3185	FAX: 56-2-232-0923
Brasil	TEL: 55-11-3094-2910	FAX: 55-11-3094-2921
South Africa	TEL: 27(0)126652165	FAX: 27(0)126652186
Russia	TEL: 7-095-737-3389	FAX: 7-095-737-3390
Taiwan	TEL: 886-2-2910-2626	FAX: 886-2-2910-1515
D-Link Corp.	TEL: 886-2-6600-0123	FAX: 886-2-2914-6299

販売店

- ・製品仕様・デザイン等は、予告なく変更することがあります。
- ・D-Link は D-Link Corporation および D-Link System Inc. の登録商標です。その他の製品名等は、各社の商標または登録商標です。