



## Cloud HD Mini Bullet Outdoor Network Camera

多彩な機能と操作性のよい管理システムを提供する、アウトドア対応クラウドネットワークカメラ

DCS-7010L は、動体検知機能、デュアルストリーム機能など多機能で優れたコストパフォーマンスを提供する小規模オフィス向けのクラウド対応ネットワークカメラです。mydlink クラウドに接続すると、Web ブラウザを使用して簡単にインターネット経由でどこからでもライブ映像の視聴やカメラの管理を行うことが可能です。また、クラウド対応のネットワークビデオレコーダー、DNR-312L に接続することで、大容量の録画を快適に管理・閲覧することができます。

### クラウドからの簡単アクセス

弊社の提供する mydlink クラウドに DCS-7010L を追加すると、クラウド経由でカメラに簡単にアクセスできるようになります。

my dlink アプリでスマートフォンやタブレット端末からの監視も可能です。また、クラウド対応 NVR (ネットワークビデオレコーダー)、DNR-312L に対応しており、録画した映像の管理、閲覧を簡単に行うことができます。

### 充実した録画機能

映像内の動きを検知して録画を行う動体検知機能のほか、確認したい箇所をズーム表示できる ePTZ 機能、映像の一部を選択してマスクを行い、プライバシーを保護できるプライバシーマスク機能など、充実した録画機能を搭載しています。

### 高画質の映像を提供

本製品は動画圧縮規格である H.264 に対応しています。H.264 によって、従来よりも低ビットレートで高画質な映像を伝送することが可能です。また、内蔵された IR ライトイルミネータや、ICR (IR Cut Removable / IR・カット・リムーバブル) フィルタ機能によって、照度が低い環境での画質を向上させることができます。

### アウトドア対応

本製品は IP67 に対応しており、防塵 / 防水性に優れています。また、動作保証温度はマイナス 25℃ ~ 50℃ と、アウトドア使用に適したネットワークカメラです。PoE 受電機能を装備しているため、設置場所に電源が無い場合でも LAN ケーブルからの電力供給が可能です。用途にあわせて様々な場所でお使いいただけます。

## 特長

- ・ my dlink クラウド対応
- ・ NVR (DNR-312L) 対応
- ・ IP67 屋外対応
- ・ PoE (IEEE802.3af)
- ・ HD
- ・ メガピクセル
- ・ 夜間モード
- ・ プライバシーマスク機能
- ・ 動体検知
- ・ マイクロ SD
- ・ ONVIF
- ・ ePTZ
- ・ H.264

■ ハードウェア仕様一覧表

商品名	DCS-7010L
品番	DCS-7010L
有線 LAN	
標準規格	IEEE 802.3 10BASE-T、IEEE 802.3u 100BASE-TX、IEEE 802.3x Flow Control
インタフェース	
10BASE-T/100BASE-TX ポート (RJ-45)	1
Wi-Fi	—
SDスロット	microSD/SDHC
PoE	○ (IEEE802.3af)
コネクタ	
I/O インタフェース	入力端子×1、出力端子×1
リセットボタン	○
電氣的仕様	
定格入力電圧 (周波数)	100-120VAC (50/60Hz)
定格電源電圧	5VDC
定格入力電流	1.2A
最大消費電力	6.96W
環境仕様	
動作 / 保管温度	-25 ~ 50°C / - 20 ~ 70°C
動作 / 保管湿度 (結露なきこと)	20 ~ 80% / 5 ~ 95%
適合規格	
EMI規格	IP67、CE/FCC/VCCI
寸法	
	154.4 × φ 44mm (本体のみ)
質量	
	410 g (本体のみ)
パッケージ内容	
	本体、ネットワークケーブル、ACアダプタ、CD-ROM、マニュアル、マウントキット (プレート、ネジ、アンカー、簡易ドライバ)、DI/DO 末端ブロック、シリアルラベル、PLシート

■ カメラ仕様一覧表

商品名	DCS-7010L
品番	DCS-7010L
カメラ機能	
レンズ	センサ 1/4 インチ 1 メガピクセル CMOS センサ
	焦点距離 3.6mm
	露出 F1.8
	アングル (H) 58.28° × (V) 33.42° × (D) 66.47°
	ズーム 10 倍デジタルズーム
	最低照度 0ルクス (IR LED on)
	IR LED ○
	ICR カットフィルタ ○
ビデオ機能	
ビデオ圧縮	H.264/MPEG-4/MJPEG
静止画圧縮	JPEG
解像度	<b>16:9</b> -1280 × 800、1280 × 720、800 × 450、640 × 360、480 × 270、320 × 176、176 × 144 <b>4:3</b> -1024 × 768、800 × 600、640 × 480、480 × 360、320 × 240、176 × 144
ePTZ	○
オーディオ	G726、G711
イベント管理	動体検知 E-mail/FTP 経由での通知
マネジメント機能	
mydlink クラウド対応	○
NVR DNR-312L 対応	○
Web GUI	○
F/W アップデート	○
設定ファイルのバックアップと復旧	○
ステータス表示	○
日付・時間設定	○
システムログ	○
スケジュール設定	○

外観図

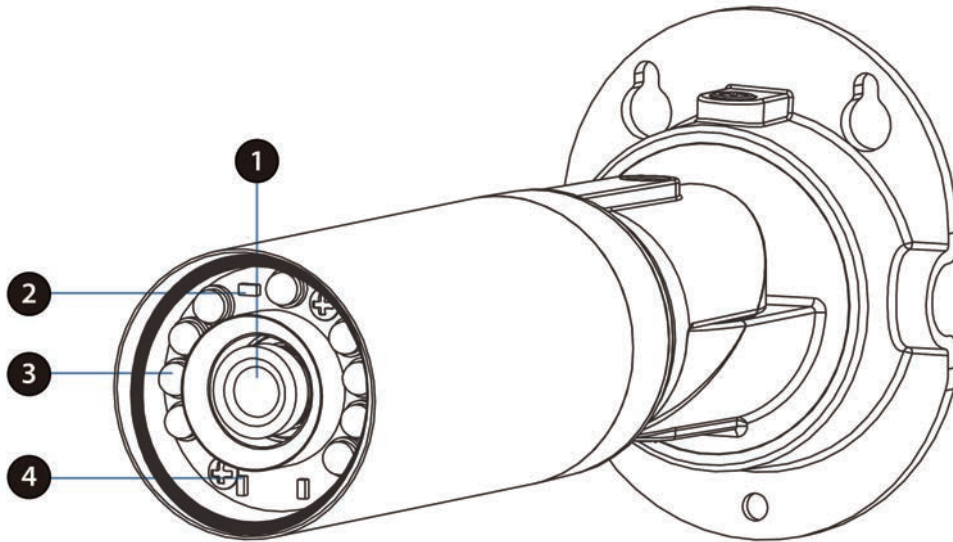

- |           |                  |
|-----------|------------------|
| ① カメラレンズ  | ③ IR LED         |
| ② ICR センサ | ④ 電源 / ステータス LED |

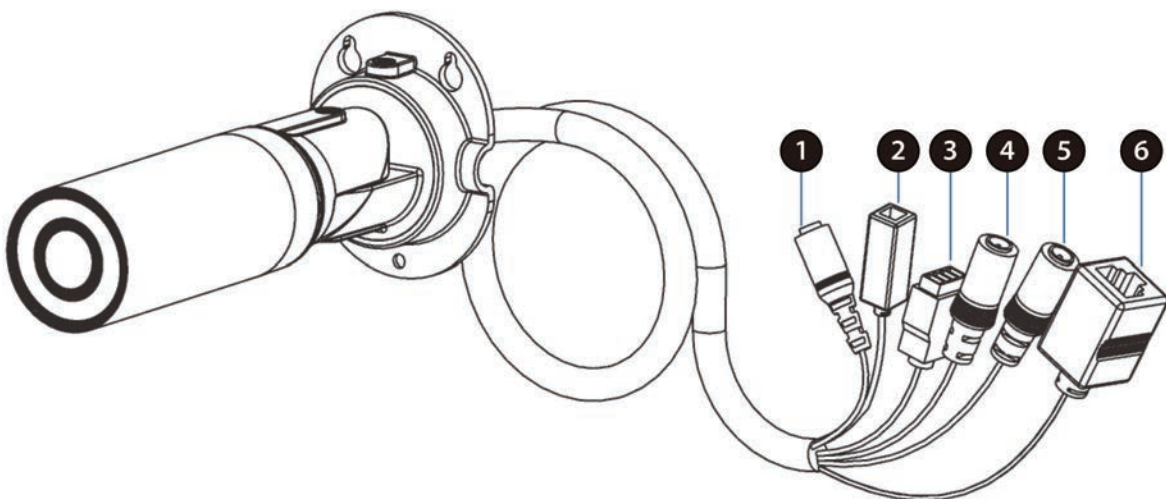

- |              |               |
|--------------|---------------|
| ① 電源コネクタ     | ④ オーディオ出力 (緑) |
| ② リセットボタン    | ⑤ オーディオ入力 (赤) |
| ③ DI/DO コネクタ | ⑥ イーサネットポート   |

構成図

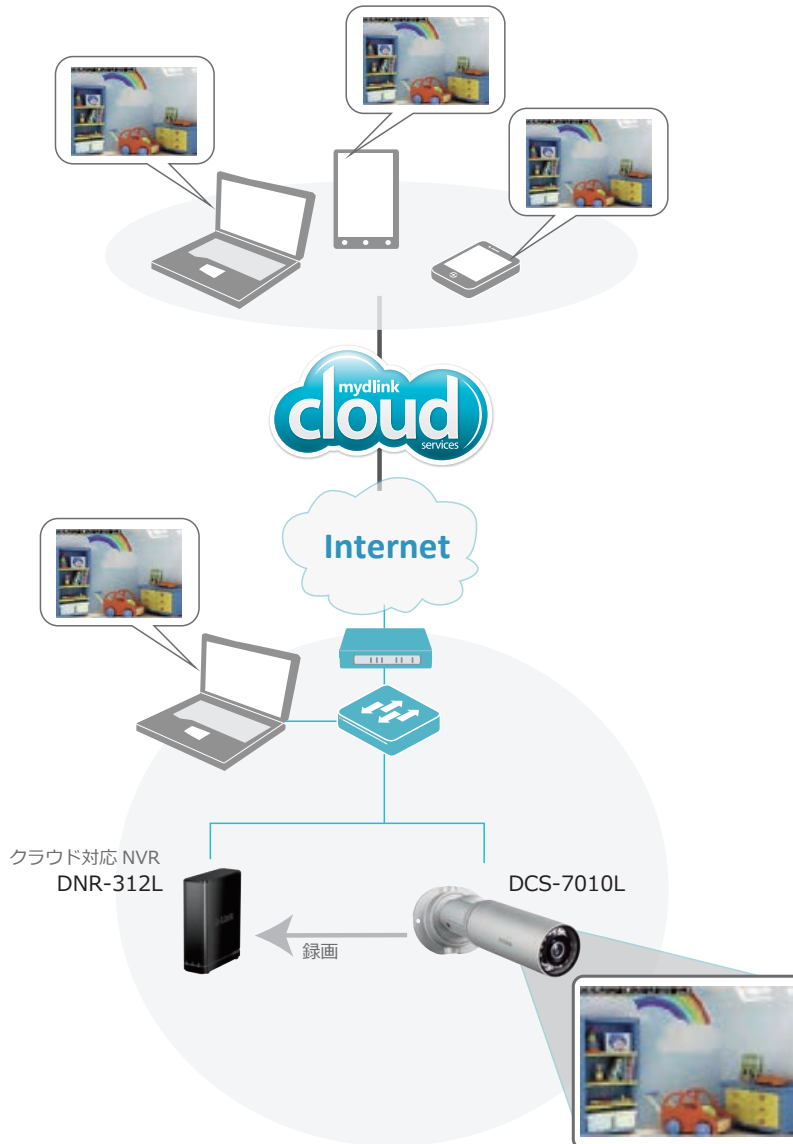

ディーリンクジャパン株式会社

D-Link Japan K.K.

〒141-0022 東京都品川区東五反田 2-7-18 SOWA 五反田ビル 2F

URL: <http://www.dlink-jp.com/>

<b>U.S.A.</b>	TEL: 1-949-788-0805	FAX: 1-949-753-7033
<b>Canada</b>	TEL: 1-905-829-5033	FAX: 1-905-829-5095
<b>Europe</b>	TEL: 44-20-8731-5555	FAX: 44-20-8731-5511
<b>U.K.</b>	TEL: 44-20-8731-5555	FAX: 44-20-8731-5511
<b>Germany</b>	TEL: 49-61-96779900	FAX: 49-61-967799300
<b>France</b>	TEL: 33-1-30238688	FAX: 33-1-30238689
<b>Italy</b>	TEL: 39-02-2900-0676	FAX: 39-02-2900-1723
<b>Iberia</b>	TEL: 34-93-4090770	FAX: 34-93-4910795
<b>Sweden</b>	TEL: 46-(0)8-564-61900	FAX: 46-(0)8-564-61901
<b>Norway</b>	TEL: 47-22-991890	FAX: 47-22-207039
<b>Denmark</b>	TEL: 45-43-969040	FAX: 45-43-424347
<b>Finland</b>	TEL: 358-9-2707-5080	FAX: 358-9-2707-5081
<b>Singapore</b>	TEL: 65-6774-6233	FAX: 65-6774-6322
<b>Australia</b>	TEL: 61-2-9417-7100	FAX: 61-2-9417-1077
<b>China</b>	TEL: 86-010-8518-2533	FAX: 86-010-8518-2250

<b>India</b>	TEL: 91-22-652-6696	FAX: 91-22-652-8914
<b>Middle East</b>	TEL: 202-2456176	FAX: 202-2456192
<b>South America</b>	TEL: 56-2-232-3185	FAX: 56-2-232-0923
<b>Brazil</b>	TEL: 55-11-3094-2910	FAX: 55-11-3094-2921
<b>South Africa</b>	TEL: 27(0)126652165	FAX: 27(0)126652186
<b>Russia</b>	TEL: 7-095-737-3389	FAX: 7-095-737-3390
<b>Taiwan</b>	TEL: 886-2-2910-2626	FAX: 886-2-2910-1515
<b>D-Link Corp.</b>	TEL: 886-2-6600-0123	FAX: 886-2-2914-6299

販売店

・製品仕様・デザイン等は、予告なく変更することがあります。  
 ・D-Link は D-Link Corporation および D-Link System Inc. の登録商標です。その他の製品名等は、各社の商標または登録商標です。